



BETTER SOLUTIONS



InJet®

SPRAY IN AIR
TECHNOLOGIE



KAMMERN



EINZELNE
PROZESSE



TECHNISCHES DATENBLATT

InJet® 388 TWIN CRRD CUSTOMLINE

Sausage Dog



ANWENDUNG

SCHABLONE, DRUCKFEHLER, RAKEL →
PUMPRINT
PCB

ENTFERNEN VON

Lötpasten
→ SMT-Klebstoffe
→ Flux



ALLGEMEINE INFORMATIONEN

CUSTOMLINE REINIGUNGSSYSTEM

Der **Bereich Customline** ist für Kunden gedacht, die besondere Anforderungen haben.

Gemeinsam mit Ihnen konfigurieren wir das Reinigungssystem, um die höchste Effizienz und Qualität der Reinigung nach Ihren Wünschen und Erwartungen zu erreichen.

ENTWICKELT UND BEABSICHTIGT, FÜR EMPFOHLENE

ANWENDUNG

SCHABLONE, DRUCKFEHLER, RAKEL
PUMPRINT
PCB

ENTFERNEN VON

→ Lötpasten
→ SMT-Klebstoffe
→ Flux

REINIGUNG TECHNOLOGIE

Die Reinigungssysteme der Serie InJet® 388 sind eine einzigartige **vertikale Spray-In-Air-Technologie**, die von DCT entwickelt und hergestellt wird. Das vertikal installierte Spray-In-Air-Gerät minimiert den Abschattungseffekt, der bei horizontalen Reinigern häufig auftritt, und maximiert die Effizienz des Reinigungsprozesses, da das Reinigungsmittel direkt auf das zu reinigende Objekt gesprüht wird.

Alle drei Kammern können parallel verwendet werden, was die Kapazität des Systems erhöht und Kreuzkontaminationen im Vergleich zu Einkammergeräten reduziert.

KAMMERN & VERFAHREN

3 PROZESSKAMMERN

4 PROZESSE - REINIGUNG, VORSPÜLUNG, SPÜLUNG, TROCKNUNG

PROZESS KONTROLLE

- Überwachung des Drucks der Reinigungsflüssigkeit in Echtzeit
- Kontrollsystem für die Grenzdrücke der Fluide
- Benachrichtigung über Flüssigkeits- und Filterwechsel - zykluszahlung
- Mindestfüllstandswarnung - reinigungs- und Klarspülmittel
- Leitfähigkeitsmessung - Vorspülen und Nachspülen
- Leitfähigkeitsmessung - (Vor-)Spülung 0-2000 µS - sperrung optional



ALLGEMEINE INFORMATIONEN

VORTEILE

- **2. Berührungsbildschirm 4,3" am Ausgabeschacht**
- **Upgrade auf 2-armige angetriebene Rotation** - Spülung
- **Upgrade auf 3-armige angetriebene Rotation** - reinigung
- **Air Knife - schwingend** - trockenkammer

CLEANING SYSTEMS
InJet® 388 TWIN CRRD

Unser Video ansehen



3 PROZESSKAMMERN



4 PROZESSE

- C** REINIGUNG
- R** VORSPÜLUNG
- R** SPÜLUNG
- D** TROCKNUNG

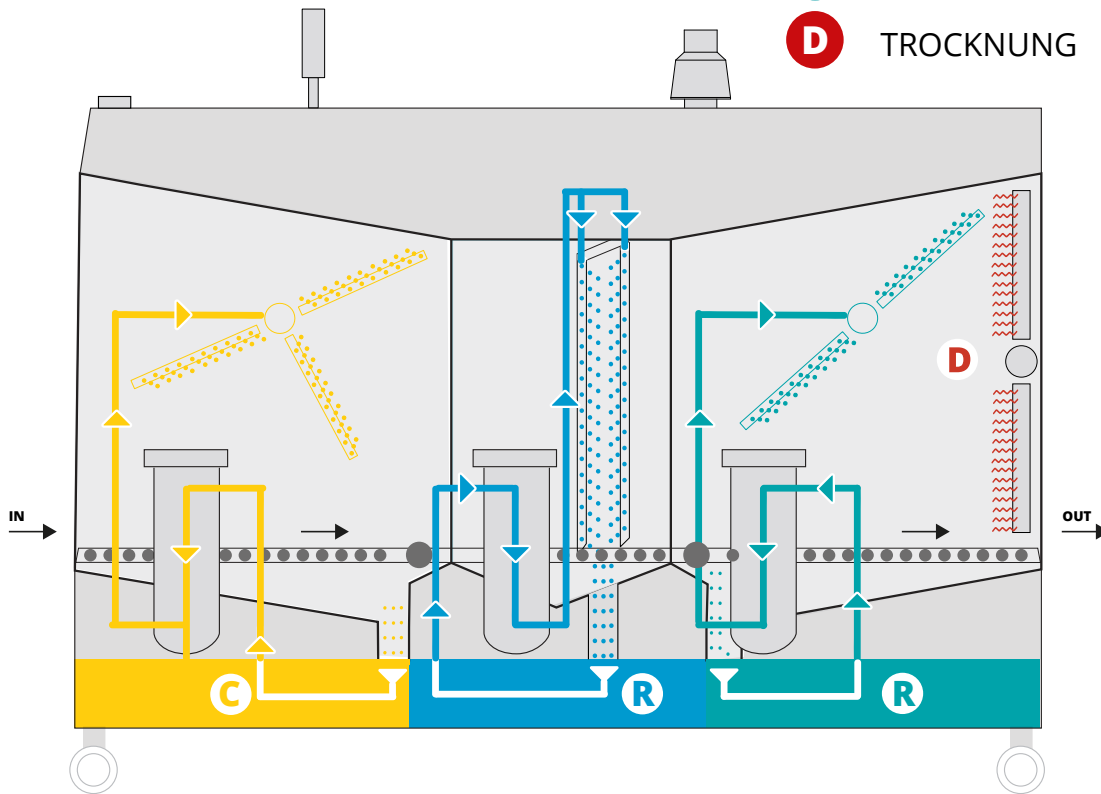

REINIGUNGSPARAMETER

Anmeldung name	Empfohlen anmeldung	Empfohlen temperatur		Gesamtdauer des Reinigungsprozesses	Kapazität pro 8 Stunden
Schablone, Druckfehler, Rakel	★★★	20 – 40°C	68 – 104 °F	18 min.	48 ***
PumPrint	★★★	40 – 55°C	104 – 131 °F	18 min.	48 ***
PCB	★★★	35 – 55°C	95 – 131 °F	30 min.	768 *

LEGENDE: ★★★ sehr empfohlen ★★ empfohlen ★ anwendbar

* PCB-Eurokarten / pro 8 Stunden (berechnet für die Abmessung 100 x 160 mm / 3,94 x 6,3 Zoll)

** Teile in Lötpalette / pro 8 Stunden (320 x 500 x 50 mm / 12,6 x 19,7 x 1,97 Zoll)

*** Schablonen, Pumpdrucke größer als 736 x 736 mm / 29 x 29 Zoll



TECHNISCHE PARAMETER

	metrische Einheiten	imperiale Einheiten
Abmessungen (B x L x H)	1200 x 2500 x 2150 mm	47,2 x 98,4 x 84,6 Zoll
Gewicht	800 kg	1764 Pfund
Ø Energieverbrauch pro Zyklus	1,54 kWh	1.54 kWh
Verbrauch von Reinigungs- und Spülflüssigkeit pro Zyklus	0,05 - 0,3 l	0.01 - 0,08 gal
Druckluftverbrauch pro Zyklus	1 l / 5 Bar	0.26 gal / 72,5 PSI
Max. Abmessungen der gereinigten Teile	100 x 810 x 740 mm	3.93 x 31,89 x 29,13 Zoll
Auswechselbarer mechanischer Filter zur Reinigung und Spülflüssigkeit	5 - 200 µm	5 - 200 µm
Sprühdruck / 45°C / 113°F	2,3 Bar	33.36 PSI
Bereich Druck - Reinigung / 45°C/ 113°F	0,7 - 3 Bar	10.15 - 45,51 PSI
Druckbereich - Vorspülung / 45°C / 113°F	0,8 - 2 Bar	11.6 - 29,1 PSI
Bereich Druck - Spülung / 45°C / 113°F	0,1 - 2,8 Bar	1.45 - 40,61 PSI
Durchflussmenge der Reinigungsflüssigkeit	200 l / min	33 gal / min
Einstellung des Temperaturbereichs für die Reinigung und Spülflüssigkeit	Von Umgebungstemperatur bis 60°C	Von Umgebungstemperatur bis 140°F
Einstellungen des Leitfähigkeitsbereichs der Spülung flüssigkeit in den Tanks.	0 - 2000 µS/cm	0 - 2000 µS/cm
Einstellung des Temperaturbereichs für die Trocknung	Von Umgebungstemperatur bis 80°C	Von Umgebungstemperatur bis 176°F
Geräuschpegel	< 70 dB	< 70 dB
Gerätesteuerung	PLC + 8,4" Touchscreen	PLC + 8,4"-Touchscreen
Volumen der Lagertanks	80 l	21.1 Gallone

ABMESSUNGEN



MINIMALER WARTUNGSRAUM UM DIE MASCHINE HERUM

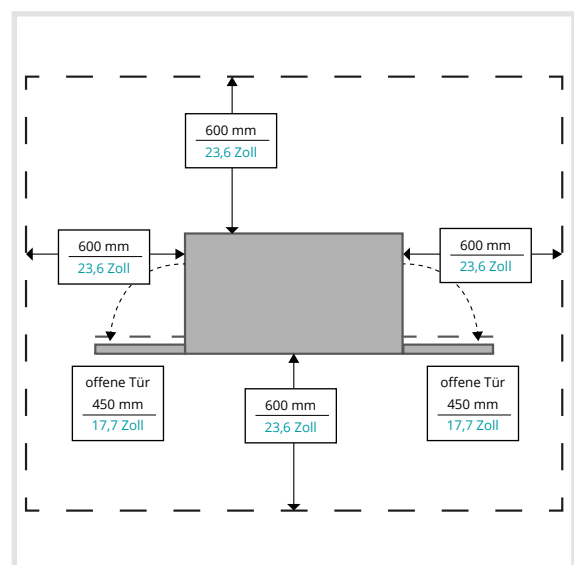



INSTALLATIONSANFORDERUNGEN

	metrische Einheiten	imperiale Einheiten
Stromversorgung	400V, 32A, 50Hz (3+N+PE)	UL 400V, 32A, 60Hz* (3+N+PE)
Pmax	16 kW	16 kW
Druckluftanschluss	Rohre Ø 6 mm und Ø 10 mm - 5 m	Rohr-ID 0,24 Zoll und ID 0,39 Zoll - 196,9 Zoll
Empfohlener Arbeitsdruck	4,5 – 6 Bar	65.25 - 87 PSI
Qualität der komprimierten Luft	3. Klasse **	3. Klasse **
Durchmesser des Auspuffrohrs	2 x Ø 100 mm	2 x ID 3,94 Zoll
Kapazität des Auspuffrohrs	580 ^{m3/h}	20450 ^{FT3/h}
Luftverbrauch - Luftmesser	37 ^{m3/h}	1305 ^{ft3/h}
Mindestflüssigkeit für den ersten Durchlauf	3 x 75 l	3 x 19,8 gal
Erforderlicher Serviceplatz um das Gerät herum	600 mm	23,6 Zoll

* Bei Verwendung eines Frequenzumrichters
 ** Gemäß der Norm ISO 8573-1

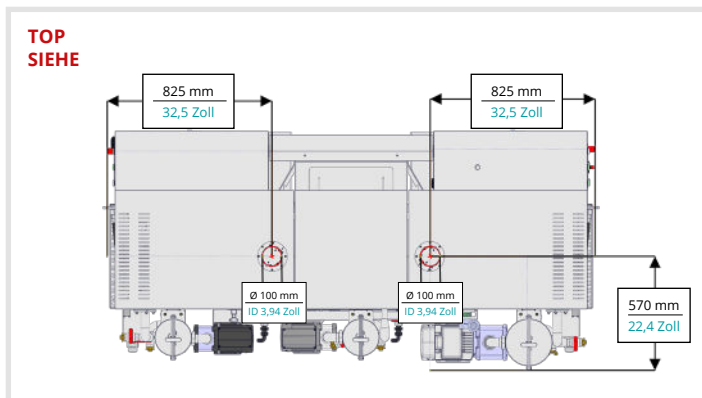
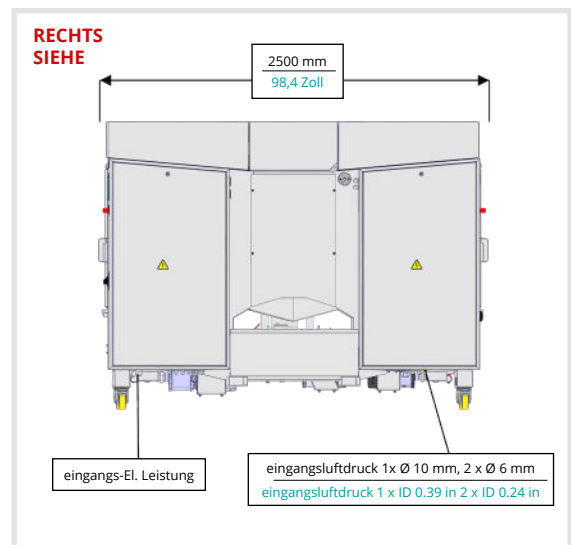
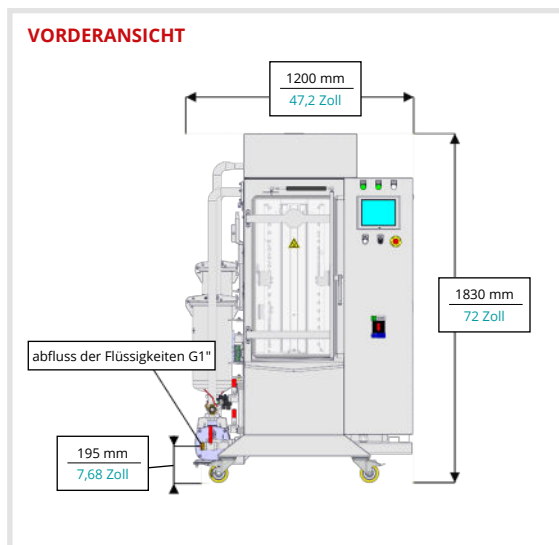

SERIENMÄSSIGE AUSSTATTUNG



MECHANISCHE AUSRÜSTUNG

Statische Vorspülung
Filtration von mechanischen Partikeln
Schornsteinklappe - automatisch
Zugluftumlenker mit Tropfblech - 100 mm
Druckluftkupplung für externen Pumpenanschluss
Lenkrollen mit Bremsen - BLICKLE
Türverriegelung - automatisch
Manuelle Entlüftung für Pumpen
Mechanischer Filterverschluss
Glas-Füllstandsanzeige im Edelstahlgehäuse
Ersatzteile (Grundausstattung)



ELEKTROAUSRÜSTUNG

PLC-Steuerung + 8,4" Touchscreen-Display - IDEC
Heizsystem - Reinigungsflüssigkeit, Vorspülflüssigkeit, Spülflüssigkeit
Trocknungssystem - Heißluft
Not-Aus-Schalter - EATON
ESD-Erdungspunkt - für Bediener



SOFTWAREAUSSTATTUNG

Sprachversion - Tschechisch + Englisch
Fünf Programme mit individuell einstellbaren Parametern
Dreistufige Protokollierungsrechte - Bediener, Wartung, Ingenieur
Mindestfüllstandswarnung - Reinigungs- und Spülflüssigkeit
Benachrichtigung über Flüssigkeits- und Filterwechsel - Zykluszahlung
Kontrollsystem für die Grenzdrücke der Fluide
Überwachung des Drucks der Reinigungsflüssigkeit in Echtzeit

VORGESCHRIEBENE AUSRÜSTUNG



2. Berührungsbildschirm 4,3" auf der Ausgabekammer - IDEC
Statusleuchte Haupt + akustische Signalisierung - IDEC
Leitfähigkeitsmessung - Vorspülung 0-2000 µS - Sperrung optional
Leitfähigkeitsmessung - Spülung 0-2000 µS - Sperrung optional
Upgrade auf 2-armige angetriebene Rotation - Spülung
Upgrade auf 3-armige angetriebene Rotation - Reinigung
Air Knife - Schwingen - Trockenkammer

OPTIONALE AUSSTATTUNG



HARDWARE-AUSSTATTUNG

Ablassen von Flüssigkeiten - manuelle Steuerung
Gemeinsame Flüssigkeitsablage - manuelle Steuerung
Abflussverteilterventil - automatische Steuerung
Automatisches Nachfüllen von Reinigungsmitteln (ohne pumpfähige Mischung)
Automatische Nachfüllung von Reinigungsmitteln - Konzentrat
Automatische Entleerung des Reinigungsmittels (ohne Pumpe)
Automatische Spülwassernachfüllung (ohne Pumpe)
Automatische Spülwasserabgabe (ohne Pumpe)
Automatisches Nachfüllen von Vorspülwasser (ohne Pumpe)
Automatischer Abfluss des Vorspülwassers (ohne Pumpe)
Integrierte Pumpe zur automatischen Entleerung
Externe Pumpe für automatische Entladung
Integrierte Pumpe für manuelle Entleerung
Externe tragbare Pumpe
Tropfschale aus Edelstahl - ESD-Bodenschutz
Air Knife - statisch - saubere Kammer
Sandwich-Filterung - extern
Ventil mit Schloss
Ablassventil mit Verschluss
Abstreifer für die Wartung des Vorratsbehälters
Begehbarer Bahnsteig TWIN/DOUBLE TRIPLE

OPTIONALE AUSSTATTUNG



ELEKTROAUSRÜSTUNG

Einstellbare Geschwindigkeit des Rotationsarms

Elektronische Steuerung - Funktion der Trocknungsspiralen

Elektronisch kontinuierliche Füllstandsmessung - Reinigung

Elektronisch kontinuierliche Füllstandsmessung - Spülung

Elektronisch kontinuierliche Füllstandsmessung - Vorspülen

Steuerung eines externen Abluftventilators - Installation beim Kunden

Frequenzumwandler

Transformator mit/ohne UL



SOFTWAREAUSSTATTUNG

Zeitschaltuhr für Flüssigkeitsheizung - Reinigung, Vorspülung, Spülung

Sprachmutation (CZE, ENG, GER, POL, CHI, RUS, ITA, SPA, MAY, HUN)



RÜCKVERFOLGBARKEIT

Rückverfolgbarkeit OFF line

Rückverfolgbarkeit ON line



RAHMEN AUSRÜSTUNG

Rahmen für PCBs

Rahmen für rahmenlose Schablonen

Rahmen für Rahmenschablonen

Rahmen für VectorGuard-Schablonen

Rahmen für Abstreifer

Frames kombiniert

OPTIONALE AUSSTATTUNG



WAGEN, STÄNDER, HALTERUNGEN AUSRÜSTUNG

Mechanischer Tischhalter für einen mechanischen Trägerrahmen

Mechanischer Manipulationswagen - 1 PCB-Trägerrahmen - Twin

Mechanischer Manipulationswagen für Leiterplattenhalter - 10 Positionen

Mechanischer Manipulationswagen für Leiterplattenhalter - 8 Positionen

Trolley-Führung TWIN



EXTERNE TANKS UND ZUBEHÖR

Tank - 200l - Klarspülmittel

Messung der Leitfähigkeit

Tank - 200l - Reinigungsflüssigkeit (Fertigmischung)

Tank - 200l - Reinigungsflüssigkeit (Konzentrat)

Luftbasiertes Mischen von Flüssigkeiten

Erwärmung der Flüssigkeiten im Tankwagen (200 l)

Tank - 200l - Reinigungsflüssigkeit (Konzentrat) + Dosierpumpe

1000l IBC-Tank

Überwachung des Füllstands im externen Entladetank - IBC 1000 l

Überwachung des Füllstands im externen Tank für DI-Wasser - IBC 1000 l

Wasserpumpe mit Druckbehälter



Für weitere Informationen, eine Liste der Optionen und eine Auswahl an geeigneten Geräten wenden Sie sich bitte an einen DCT-Spezialisten in Ihrem Land oder direkt an den Hersteller.



DCT-QUALITÄT

Alle von DCT entwickelten Reinigungssysteme InJet®, AirJet® und Sonix® zeichnen sich durch höchste Qualität, hohe Zuverlässigkeit, Benutzerfreundlichkeit, einfache Wartung, eine extrem lange Lebensdauer und die längste Garantie auf dem Markt der Reinigungssysteme aus.

Diese oben genannten Vorteile werden durch die **präzise manuelle Fertigung** der Maschinen in der Tschechischen Republik und dank der überlegenen Qualität der verwendeten Materialien und Komponenten erreicht.

Reinigungssysteme verfügen über eine **Ganz-Edelstahl-Konstruktion**, die aus AISI 304 und AISI 316 Edelstahl von Hand geschweißt und anschließend chemisch passiviert wird.

Bei der Entwicklung und Herstellung der Reinigungssysteme wurde besonderer Wert auf eine **einfache Bedienung** durch das Bedienpersonal, eine einfache **Wartung** und eine **intelligente Prozessparametereinstellung** gelegt. Sie sind mit SPS-IDEC auf Industrieebene, einem übersichtlichen Farb-Touch-Display mit 3-Ebenen-Zugang (Bediener, Wartung, Techniker) und serienmäßig mit 5 einstellbaren Reinigungsprogrammen ausgestattet.

Das Gerät prüft **automatisch und permanent** alle **Prozesse, Betriebsflüssigkeitsstände** und **Prozesstemperaturen** und meldet auch rechtzeitig, wenn einzelne Verbrauchsmaterialien oder Flüssigkeiten ausgetauscht werden müssen.

Durch eine optionale Rückverfolgbarkeitsfunktion wird die **Überwachung der Reinigungsprozesshistorie**, online oder offline, gewährleistet.

Für jedes Reinigungssystem steht eine breite Palette an **Standard-Hardware** - und **Software-Equipment** zur Verfügung. DCT zeichnet sich aber auch durch seine Flexibilität **bei der Lösung von Nicht-Standard-Maschinen** und deren Zubehör aus.

Unsere Maschinen, zusammen mit unseren Reinigungseinheiten und lokalen Anwendungen und technischem Support, bringen Ihnen einen langfristigen zuverlässigen, leistungsstarken und stabilen Reinigungsprozess, auch unter den anspruchsvollsten Dauerbetriebsbedingungen.

Mit all seinen Reinigungssystemen bietet DCT ein **breites Sortiment an Hard- und Software-Ausstattung**, spezielle Rahmen mit Anschlägen für zu reinigende Teile und unzählige Varianten zusätzlich zu den grundlegenden Prozessüberwachungsmöglichkeiten, die eine Rückverfolgbarkeit verwenden.



Für weitere Informationen, eine Liste der Optionen und eine Auswahl an geeigneten Geräten wenden Sie sich bitte an einen DCT-Spezialisten in Ihrem Land oder direkt an den Hersteller.



EDELSTAHL DESIGN:

Haupt-Unterstützungsrahmen
Lagertanks
Prozesskammern
Flüssigkeits- und Luftverteilungssysteme
Sprüharme und Düsen
Mechanische Filter mit hoher Kapazität
Prozesskammertürrahmen und -griff
Externe Abschirmung
Aktive Filter zum Spülen von DI-Wasser

Ausgabedatum: **8/2023**

InJet® ist eine eingetragene Marke von DCT Czech s.r.o.

DCT Czech s.r.o.,
Tovární 85, 679 21 Černá Hora, Tschechische Republik
e-mail: info@dct.cleaning, www.dctcleaning.de